

Großrollenspender aus Chromnickelstahl

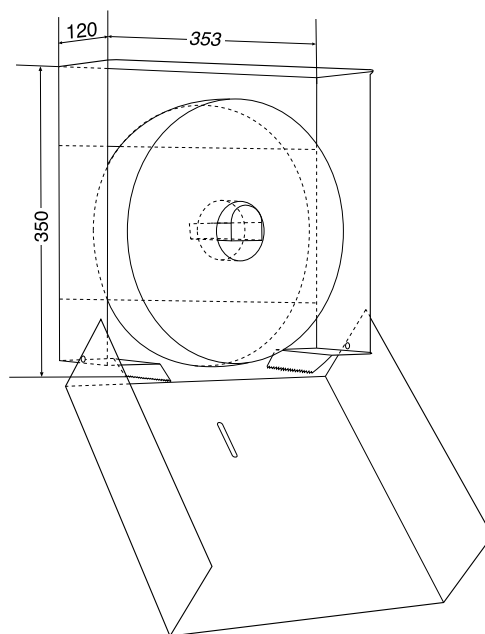

- Ganzmetallgehäuse aus robustem, pflegeleichtem Chromnickelstahl WN 1.4301, matt geschliffen, gerundete Kanten.
- Vorgesehen für eine Großrolle, \varnothing 28 cm = 420 m, oder \varnothing 25 cm = 300 m. Kerndurchmesser mind. 4 cm, maximale Papierbreite 100 mm (über Wagner-EWAR beziehbar)
- Federdruckplatte zur Abrollsicherung.
- Sichtschlitz als Füllstandsanzeige.
- Gehäuse zum Nachfüllen klappbar.
- Rollenspender mit Zylinderschloss abschließbar.
- Leicht zu reinigen durch optimale Zugänglichkeit.
- Einfache Montage, nach den Fliesen ausrichten und mit 4 Schrauben befestigen.
- Auf Anfrage auch in polierter Ausführung oder mit anderen Oberflächen erhältlich.



Textvorschlag für Ausschreibungen:

Großrollenspender aus Chromnickelstahl WN 1.4301, für Aufputzmontage, matt geschliffen, mit Zylinderschloss abschließbar.

Abmessungen 353 x 350 x 120 mm für 1 Großrolle, einschließlich Befestigungsmaterial.

Artikel Nr. WP 163

